

PANNEAUX DE BRASSAGE 19"

Accessoires

PANNEAUX DE BRASSAGE 19" POUR BLOCS 110

Moyen pratique pour installer les blocs 110 dans les baies.

Description:

- Hauteurs disponibles en 2U et 4U
- Revêtement de poudre structurée; teinte RAL 9005 (standard)
- Possibilité d'installer jusqu'à 100 paires sur 2U, gestion des câbles inclus

PANNEAUX DE BRASSAGE 19" POUR BLOCS 110			
Code	Hauteur	Pour	
		Bloc 110	Panneaux de brassage
DP-ZA-2U-110	2U	1 pièce	1 pièce
DP-ZA-4U-110	4U	2 pièces	2 pièces

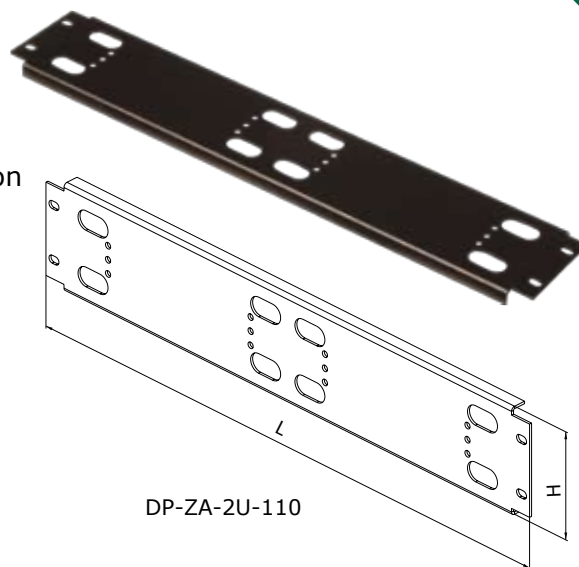

DP-ZA-2U-110

PANNEAUX DE BRASSAGE 19" POUR NOYAUX KEYSTONE

Moyen pratique pour installer les noyaux Keystone dans les baies.

Description:

- Hauteurs: 1U, 2U et 3U
- Possibilité de monter 16 noyaux sur 1U
- Revêtement de poudre structurée; teinte RAL 9005 (standard)
- Pour chaque noyau utilisez un adaptateur DP-KEY

PANNEAUX DE BRASSAGE 19" POUR NOYAUX KEYSTONE			
Code	Largeur	Hauteur	Nbr de positions
PP-01-16	19"	1U	16
PP-02-24	19"	2U	24
PP-02-32	19"	2U	32
PP-03-48	19"	3U	48

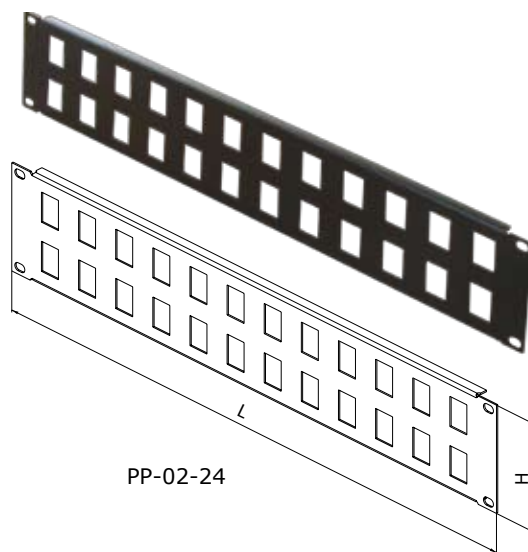

PP-02-24

PANNEAU DE BRASSAGE 19" POUR PLATINE LSA PLUS

Moyen pratique pour installer les modules LSA-PLUS.

Description:

- 16 positions pour l'installation de modules 10 paires LSA-PLUS
- Finition: zinguée

PANNEAU DE BRASSAGE 19" POUR PLATINE LSA PLUS			
Code	L	H en unités	Nbr de positions
DP-DSZ	19"	2.5U	16

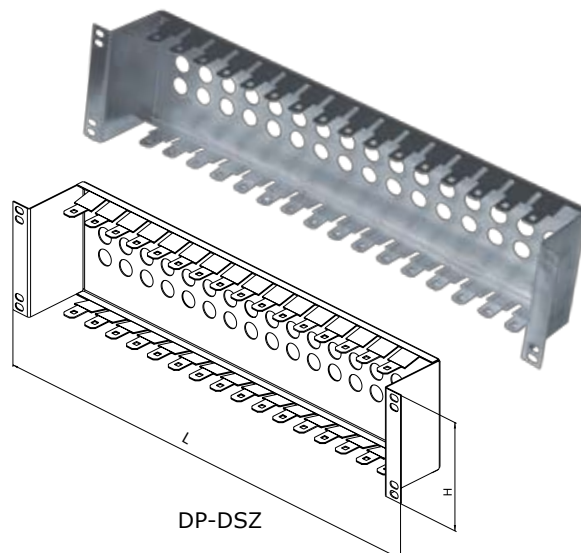

DP-DSZ